

MAKRO – Bewegungsfugenprofil

Boden/Boden Boden/Wand

25 - 75 mm (1 - 3") Fugenbreite

Transatec 1150 : A01

Transatec 1150 : A01

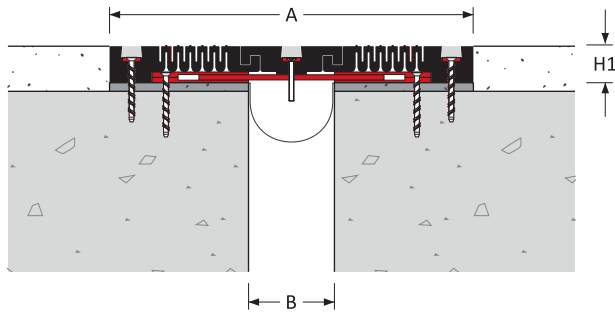

Wahlkriterien

Belastung

Produktdetails

Fugen- position	Fugen- breite B (mm)	Bewegungs- kapazität (mm)		Eurocode Rating				Produktabmessung		Sicht- breite A (mm)	Auflage- breite C (mm)	Produkt- nummer
		±	[Total]					H1 (mm)	H2 (mm)			
Boden/Boden Dach/Dach	25	+48/-16	[64]	10 kN	46 kN	30 kN	630 kN	41	-	423	423	1150-A01-025
	50	± 40	[80]									1150-A01-050
	75	± 48	[96]				200 kN					1150-A01-075
	100	± 48	[96]				1150-A01-100					

Technische Änderungen vorbehalten.

Eigenschaften

Oberfläche

Rutschhemmende Oberflächenstruktur

Linienförmige Oberflächenstruktur für größere Bewegungsaufnahme

Das Profil entspricht den aktuellen ADA Standards (American Disabilities Act)

Bewegung en Belastung

Hervorragende Bewegungskapazität

ASTM E-1399 Klasse I: Thermik
Klasse II: Wind

Verkehrsbewegungen pro Tag

				
> 25,000	≤ 1,000	≤ 1,000	> 25,000	≤ 100

Systemoptionen

Fugenbreite	25, 50, 75, 100 mm
Höhe	41 mm
Materialtyp	Stahl
Farben	Schwarz
Feuerbeständigkeit	Mit optionaler Brandschutzeinlage
Wasserfestigkeit	Mit optionaler EPDM-Einlage
Vormontage im Werk	Kontaktieren Sie bitte Vexcolt

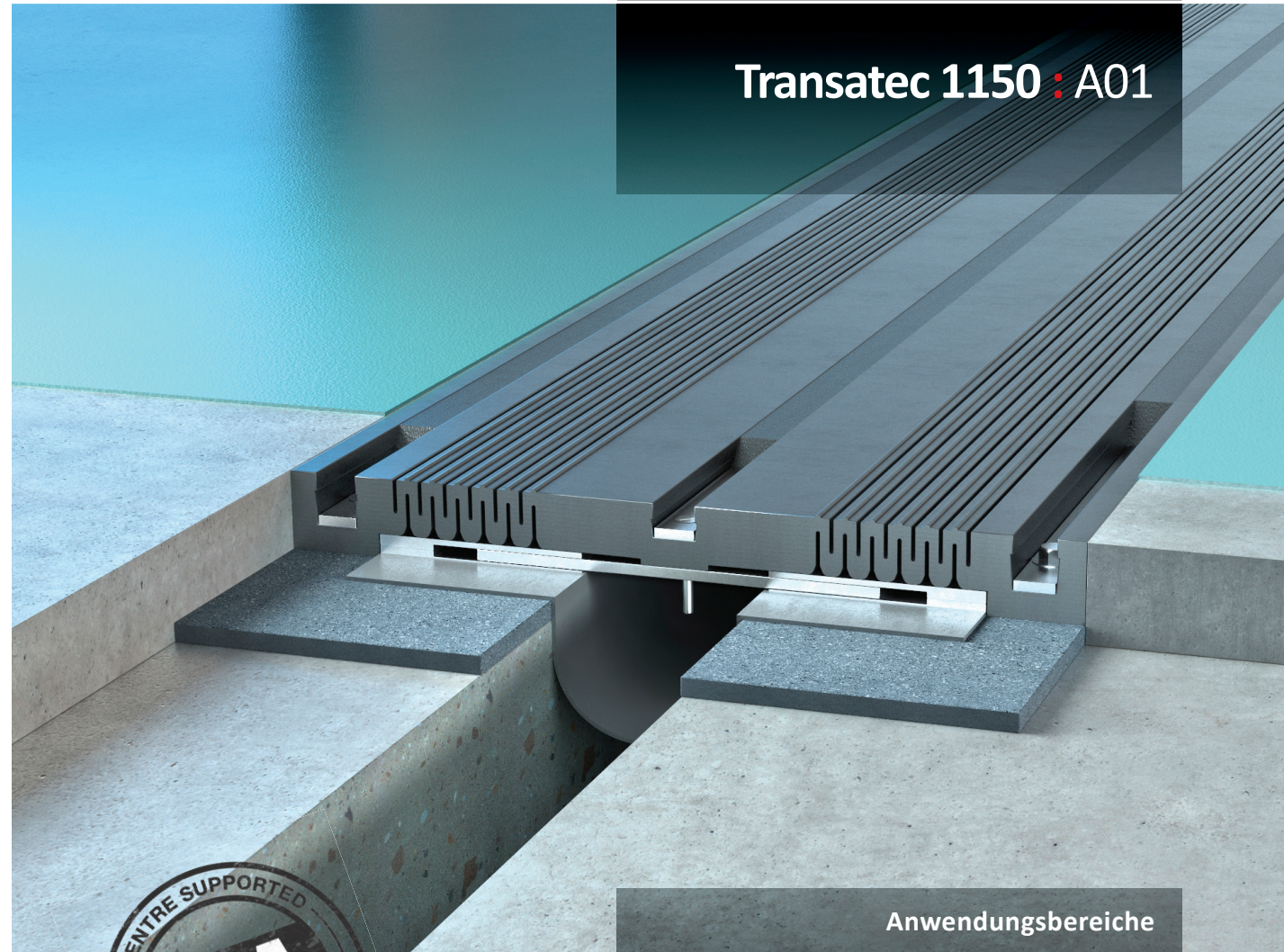

Transatec 1150 : A01



Anwendungsbereiche

Flughäfen | Einkaufszentren | Messehallen
 Bahnhöfe | Lagerhallen | Fabriken | Wohnhäuser
 Museen | Bürogebäude & Hotels
 Parkhäuser | Kulturstätten | Wohnbauten
 Straßen & Brücken | Supermärkte | Shopping-Centres | Stadien | Bahnhöfe & Metrostationen